



# WORM

**Nummer 5 – Mei**  
**Academiejaar 2011-2012**



# Een pagina met inhoud

---

Een pagina met inhoud	1
De laatste	2
De grote baas aan het woord	3
Kalender 2e Semester	5
Verkiezingen	6
BBQ	7
Can You smell the rain?	8
Facebook Gossip	10
Hulplijnen tot herbarium	11
Groot Ugent Dictee	15
Pokémon van de maand	16
Quotes	21
Wist je dat...	22
Wat U gemist heeft	23
Binairo	24
GBK-Royale Finale	26
Aanmaak Huidmondjes Ontrafeld	30
Oplossingen	32
The End!	33
Random picture of the month	34

WORM:

Scriptoren: Kenny Meganck & Arne Cornelis

Kommaneuken: Lisa Martens

Met dank aan: Tine Eeckelaert, Matti Pisman, Danny Haelewaeters, GBK-praesidium, Satoshi Tajiri, Leeroy Jenkins



# De laatste

---

Vrienden,

De Worm is alweer aan zijn laatste versie toe en het mag gevierd worden dat met abundante dank aan een top mede-Worm Arne dit schrift toch zijn verwachte 5 edities gehaald heeft, lof lof.

Verderzetting van dit grootschalig succes in jaargang 2012-2013 is onzeker gezien velen vrezen voor een aangekondigde Maya-apocalyps en het nut van goeie journalistiek niet inzien na de grootschalige vernieling. Zever-gezever zeg ik, aldus moest een nobele ridder zich op de verkiezingen (23 april) plotsklaps nog aanmelden (een typisch Kenny-tje doen dus) of indien iemand zich reeds kandidaat stelde, u draagt mijn dank.

De laatste lesweken van dit academiejaar gaan van start, jammerlijk, maar tegelijk is het die periode waar iedereen excursie of stage-verlangend naar uitkijkt.

Tevens is er nog de ultieme strijd om een breed preasidium-lint in de aanloop naar de verkiezingen, deze raakt hopelijk besloten over een bloederig duel bij de BBQ (9mei, Palmarium) zodat we een rustige, plechtige einde van dit jaar kunnen beleven tijdens de Zwanenzang (15 mei, Rector).

Met de mededeling dat de beste openingszin eigenlijk 'een goed woordje van een vriend is' en in de hoop dat u afgelopen academiejaar zo'n vrienden gemaakt heeft, wens ik afscheid te nemen.

De vriendelijkste groet,

Kenny Meganck - scriptor



# De grote baas aan het woord

---

Liefste GBKers,

Na de (veel te) korte zomerprik van een paar weken terug zit ik deze paasvakantie vergeefs naar een straaltje zon te speuren. Maar helaas. De oude boerenwijsheden zijn nog steeds van kracht in de vorm van maartse buien en aprilse grillen. Vooral de grillen! Hagel in de voormiddag, plensbuien in de namiddag. Och, het is goed voor de plantjes, denk ik dan. Zeker nu Goetghebeur zijn hof volledig heeft laten omspitten en Poolse werkmannen er de laatste weken nieuwe betonnen paadjes gegoten hebben. Ze zijn nu toch al een tijd bezig en straks hebben ze het hele groeiseizoen gemist. Ik wil de mooie bloemen terug! Of zoals ze bij ons zeggen: "t zal schoon zijn, als 't af is" . (Denk even het mooi Waaslands accent erbij)

Wist je trouwens dat "Mia" van Gorki al 20 jaar oud is?! Jep, ze zeiden dat hier net op de radio: binnengekomen op 12 april 1992. Dat lied is ouder dan de meeste van jullie! Ik vind da tegenwoordig nogal verschieten: een nichtje die je gisteren nog een papfles gaf, doet volgend week haar communie, babysitkindjes die je met veel "attitude" hun zoveelste pint naar binnen gieten en dan spontaan van de baarkruk donderen. Het maakt me licht melancholisch. Net wanneer ik bedenk dat het jaar bijna ten einde is. Ik weet het, het zijn nog 2 -en-half maanden voor de pre-procruif, maar toch. Het begint te korten he. Dan springen mijn gedacht onvermijdelijk naar het feit dat ik binnen afzienbare tijd jullie praeses niet meer zal zijn. Dat is pas triestig! Gelukkig heb ik zo'n overactieve brein dat de gedachten direct weer verspringen naar "o, ik moet nog wat oefenen voor de **Karaoké** deze week" **Dinsdag 17 april om 21u boven de rector** om precies te zijn! Om jullie toch wat meer te laten zingen dan jullie misschien van plan zijn, voeren we jullie dan pintjes van een **gratis vat** tot er "I will survive" uitkomt! **23 april** is ook zo'n MEGAbelangrijke dag! Dan zijn het **Verkiezingen** voor het nieuwe praesidium en enkel jullie mening telt!! Kom dus allemaal stemmen! **25 april** geven we nog een lekker ouderwetse **cantus** die (indien dat mogelijk is) nog zaliger zal zijn dan de vorige. Als de Westlandia terug binnen wil, zullen ze eerst een blaastest moeten doen ☺ Wat staat er nog op de kalender? Oh ja : **DANNY TROUWT!!!** Eerlijk waar. Op **5 mei** treedt onze geliefde pro-senior in het huwelijk met Sarah en dat in het romantische Damme. Hij zal er zeker een knalfeest van maken en we zouden hen graag naar Amerika sturen met iets van het GBK zodat hij ons niet vergeet. (Hoewel DAT natuurlijk ondenkbaar is ;) ) Hou ons ad valvas bord in de gaten en als je briljante ideeën hebt voor een cadeau, moet je dat vooral laten weten! (Het moet alleen in een valies passen.) Op 9 mei verwennen we iedereen met een BBQ. Vergeet zeker niet in te schrijven op [vice@biologie-gent.be](mailto:vice@biologie-gent.be). Lenore noteert met veel plezier je bestelling,



maar als je het vergeet krijg je alleen maar sla. Wees gewaarschuwd! En dan is het, voor je het weet, **15 (!) mei**. Dag van "de overdracht der linten" maar ook de zwanezang en de ontgroening van de schachten. Een drukke, ceremoniële en emotionele avond waar een hoop traantjes vloeien (vooral van ondergetekende), glazen sneuvelen en de kameraadschap gevierd wordt. Voor mij is dat toch een van de meest speciale dagen van het hele jaar. En dan..... wel daarna is het tijd voor examens. En dan is het jaar op, zomaar, like that, helemaal opgebruikt. Iedereen viert de goeie (of iets mindere) punten en gaat op een welverdiende vakantie. In ieder geval, dat is wat IK ga doen.

Ik zal jullie allemaal missen vanaf de preprocfuif tot de eerste schooldag van volgend jaar! Laat ons eerlijk zijn, dit jaar was/is gewoon geweldig! Maar de volgende keer dat jullie een worm openslaan, zal er een andere naam onderstaan.... Verdikke, daar is die melancholie weer. Ik wil gewoon al een merci zeggen aan iedereen om van dit jaar zo'n memorabel te maken en dan zie ik jullie weer in september!

Heeeeeel veeeeeel liefs en zoals altijd

**Ut vivat, crescat, floreatque GBK!**

Tine

(Met trots) Praeses '11-'12

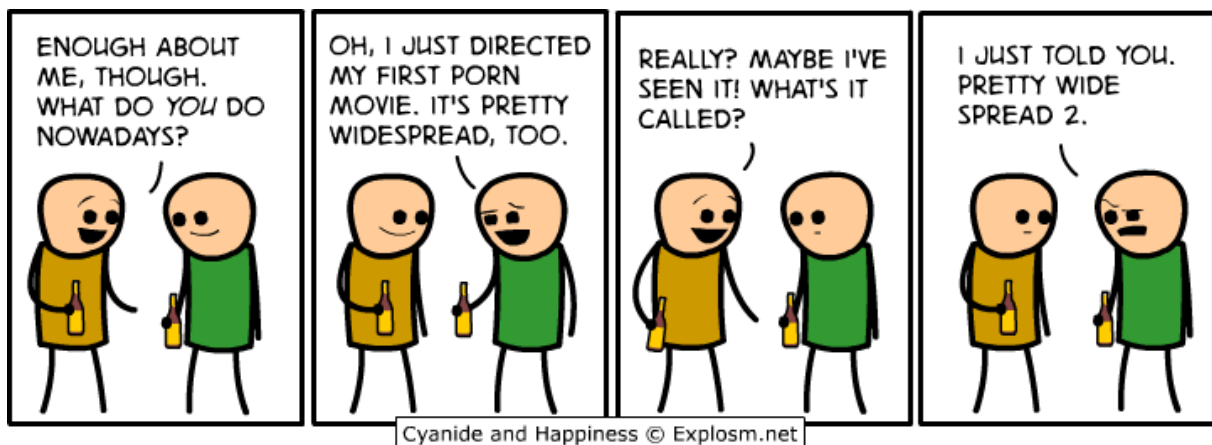

# Kalender 2e Semester

---

Week 8	
16/apr	21.30 Clubavond @ Genoegen
17/apr	Karaoke
18/apr	
19/apr	
20/apr	

Week 9	
23/apr	Verkiezingen + Afterparty @ Genoegen
24/apr	
25/apr	20.00 Cantus @ Rector
26/apr	
27/apr	

Week 10	
30/apr	21.30 Clubavond @ Genoegen
1/mei	Verlof
2/mei	
3/mei	
4/mei	

Week 11	
7/mei	21.30 Clubavond @ Genoegen
8/mei	
9/mei	GBK-BBQ
10/mei	
11/mei	

Week 12	
14/mei	21.30 Clubavond @ Genoegen
15/mei	<b>Zwanenzang @ Rector</b>
16/mei	
17/mei	Verlof
18/mei	Verlof



# Verkiezingen GBK 2012

---



Beste GBK (ere)leden,

Het 2<sup>e</sup> semester loopt stilaan op z'n einde en dat betekent dat de verkiezingen snel dichtbij komen. Daarom doen we een warme oproep naar iedereen die praesidiumambities heeft om zich kandidaat te stellen!

Dit gaat als volgt in z'n werk: je stuurt een mailtje naar onze kiesvoorzitster Emily Veltjen ([Emily.veltjen@ugent.be](mailto:Emily.veltjen@ugent.be)) met je volledige naam en de functie waarvoor je je kandidaat wil stellen. Dit ten laatste op **woensdag 18 april!**

De verkiezingen zelf gaan door op **maandag 23 april om 19.30 in aud 3** (campus Ledeganck). Elk GBK-lid heeft een stem en we hopen dat er zo veel mogelijk van jullie komen stemmen!

Enkele praktische zaken:

- Elk GBK (ere)lid is stemgerechtigd en dit zal aan de deur gecontroleerd worden.
- Enkel GBK-leden kunnen zich kandidaat stellen.
- Praeses en vice-praeses moeten lid van het GBK zijn met minstens 1 jaar praesidium ervaring en ingeschreven zijn in de opleiding biologie.
- Praeses, vice en schachtentemmer moeten gedoopt en ontgroend zijn bij het GBK.
- Het is toegelaten om zich voor meerdere functies kandidaat te stellen.
- Indien er functie niet ingevuld zijn, mag men zich spontaan aanmelden op de verkiezingen zelf. Er zal dan ook onmiddellijk gestemd worden. (Dus ook de kandidaten die ervoor niet verkozen waren, kunnen weer meedoen)
- Elke kandidaat maakt een kleine speech waarin hij/zij zich voorstelt en omschrijft waarom hij/zij verkozen zou moeten worden.

Na afloop van de verkiezingen trakteert het GBK op een gratis vat in 't Genoegen!

Indien er nog vragen zijn, aarzel niet om ons te contacteren ([praeses@biologie-ugent.be](mailto:praeses@biologie-ugent.be))

Het voltallige praesidium '11-'12



# BBQ

---

Naar jaarlijkse gewoonte verzorgen de GBK-mannen heerlijk gebakken vlees en verzorgen de GBK-meiden nog heerlijkere, als dat een woord is, groentjes en bereide slaatjes. Vegetariërs zijn ook altijd welkom, er staat toch gras genoeg in de buurt van het Palmarium, waar die festijn aldus doorgaat.

U bent er op 9 mei vanaf 19h allemaal bij, voor € 8.

Inschrijving is noodzakelijke en gebeurt via een mail, vóór 29 april, naar [vice@biologie-gent.be](mailto:vice@biologie-gent.be) met vermelding van vegetarisch al dan niet.





# Can you smell the rain?

---

Rain has probably preoccupied the minds of most students on campus (*especially fans participating in Paternoville*) this week. It has definitely been on my mind as I have been waking up these last few mornings to lug my rain boots on my feet and grab the umbrella I always tend to forget. While some people enjoy the damp and depressing rain, I certainly do not. I particularly do not understand my peers when they step out of a building and are excited about the "smell of rain." What causes it to smell like rain after a thunderstorm? Why does it smell so "pleasant?"

The answer is **bacteria!** Yep, similar micro-organisms that are responsible for making cheese smell like cheese are also responsible for how we "smell the rain." To be more specific, the bacteria is called **Actinomycetes**.

Actinomycetes is a bacteria that mostly grows in soil that are damp and warm. When the soil dries out (like it does during our hot summers), the bacteria produces spores. Once the rain comes, the moisture spreads the tiny spores of bacteria into the air and carries it into the atmosphere (*and into our noses!*) According to some sources, this bacteria is "extremely common" and carries a pleasant, "sweet" smell when we breathe it in.

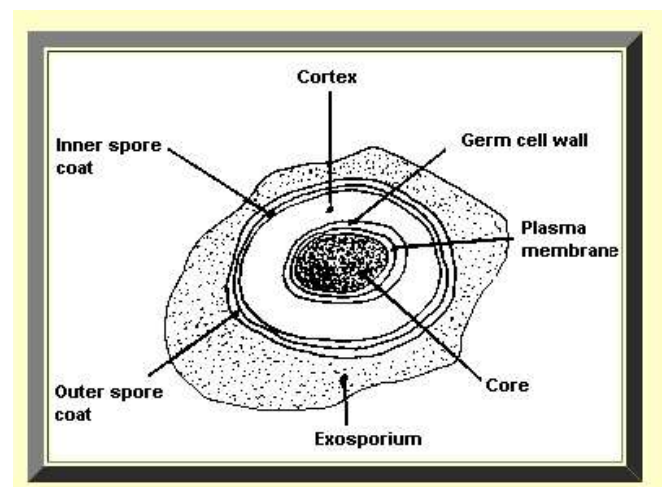

(A diagram of a bacterial spore)-what the bacterial spores of the Actinomycete bacteria most likely look like.

Besides the Actinomycetes bacteria, there are also other contributors to the scent of rain. The smell can be caused by the acidity of rain. More specifically, the surrounding atmosphere can cause some aromatic reactions after rainfall. Though the reactions caused by the mixture of soil, gasoline, and other

chemicals polluting the air may produce unpleasant smells, in his interview, Dr. Charles Wysocki from Philadelphia's Monell Chemical Center explains that the ozone carries a very pleasant odor for many people after rainfall (along with the bacterial spores.) With these things in mind, he also elaborates that everyone smells the "smell of rain" differently because everyone's nose is so personal. He says that after a thunderstorm, "there's plenty of ozone that's generated. Ozone has a pleasant smell for many people."

What I think is interesting to consider from these facts is that everyone senses everything, even rain, so personally and differently. Moreover, I think it is pretty fascinating that things like bacteria and the ozone contribute to how we associate smell with rain. What I want to ask you, Science 200, is...**how do you smell the rain? What does it smell like to you?** For me, I always feel like it's a sweet, yet musky kind of smell that isn't really as pleasant as others might describe it as. So, for all the rain lovers and the "rain smell" lovers, enjoy the bacterial spore-filled air this week!

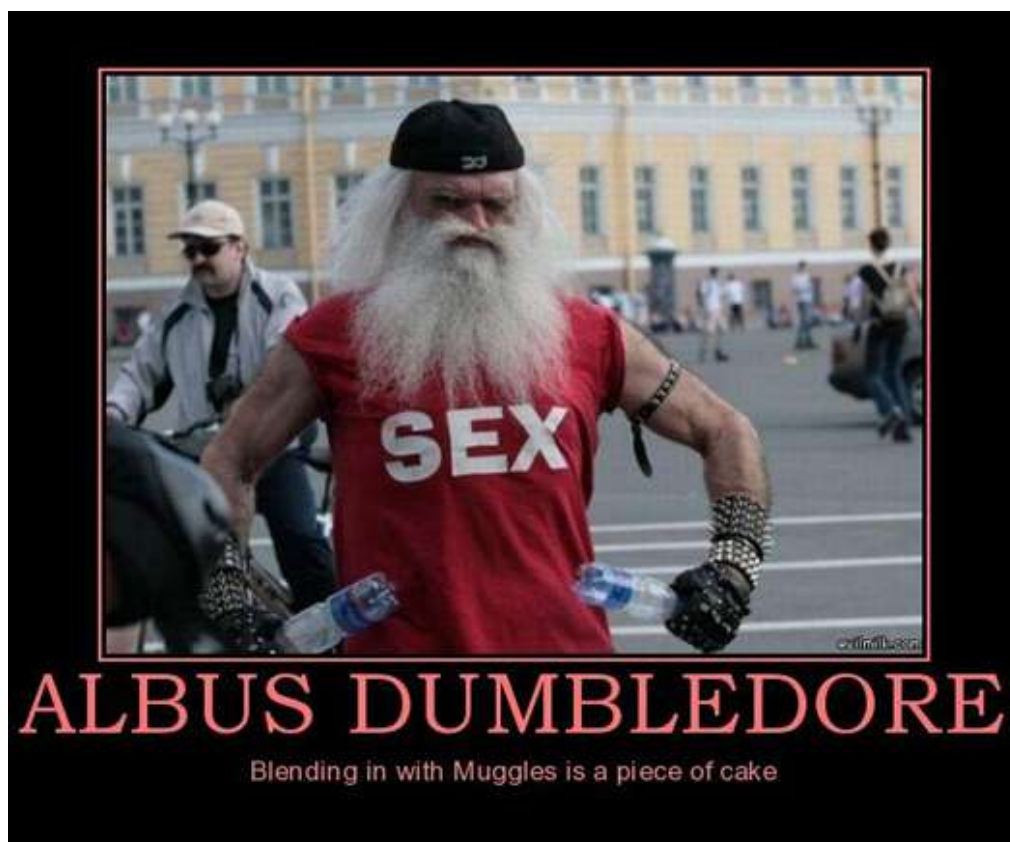

# Facebook-Gossip

---

Jaja, facebook is een monster... Voor je het weet komen al je (intieme) gesprekken in het kringenboekje en is iedereen op de hoogte van de liefde van je leven...



**Eva Van Wassenhove** ●

2 minuten geleden

mmmmm cérykl !



**Fede Berckx**

2 minuten geleden

meer meer meer céryl  
hou je van céryl?  
vlindertjes in de buik..



**Eva Van Wassenhove** ●

ongeveer een minuut geleden

hij is beest !!



**Fede Berckx**

ongeveer een minuut geleden

maar hou je van hem?  
we have to know



**Eva Van Wassenhove** ●

27 seconden geleden

kheb al een kind van hem



# Hulplijnen tot herbarium

---

Gezien de opwinding rond het verzamelen van 100 (jawel honderd) gewassen die deze lentemaand bedrukt dacht ik eraan om mijn persoonlijke ervaringen eens samen te vatten voor de noobs en mede eerste bachers. De true treehuggers zullen zeker andere aanraders hebben, maar toch, voor u gemak:

- Fake it: het herbarium lijkt voor de meeste een nutteloze en saaie jarenlange taak, maar probeer er toch iets uit op te steken. Naast het feit dat de uitkomst een magnifieke momentopname (veur de kleinkinders) vormt van de biodiversiteit in onze natuur is het ook eerste stap tot zelfstandig onderzoek én observaties. Geniet er van dat je eens buiten kunt komen en je verzamelde kennis kunt toepassen.
- Rome is niet gebouwd in één dag en ook determineren gaat pas na een tijdje goeie resultaten opleveren. Zie het als een raadsel, waarbij de binominale uitkomst (*Genus & epitheton*) de beloning is tot het verminderen van het doemgetal 100.
- Ga tegen de grond! Ja, nu direct, tegen de tijd dat jullie dit lezen zijn al een hoop van de eerste zonnekloppers weer verdwenen tot dezelfde tijd volgend jaar. Denk ik maar aan de meeste viooltjes. Er zijn maar 2 echte bloeiperiodes voorzien tegen november in de derde bach.
- Pluk dubbel, drievoudig, driedubbel. Omdat sommige planten nu eenmaal slecht of lelijk zullen drogen of omdat je ze nog kunt gebruiken in komende ruilhandel. Bij kleinere planten voorzie je best sowieso al meerdere exemplaren in de herbarium-map.
- Pluk geen shiny's. Als je een nieuwe pokémon -schrapp dat- plant tegenkomt die wel bijzonder lijkt, maar er is slechts één exemplaar van aanwezig in de omgeving, blijf er dan af. Wegens de obvious verspreidingsmogelijkheden, maar sommige gewassen zijn ook waardplanten, waardoor secundaire organismen (zoals vlinders) afhankelijk zijn van de aanwezigheid van dit groen.



- Observeer de chlorofyl-drager voordat je hem uit de bodem gaat sleuren, vaak zul je in de determinatie tegenkomen dat een bepaald kenmerk niet meer zo waarneembaar is.
- Sla boeken in. Heukels (verkrijgbaar via GBK) zou volgens vertrouwelingen iets eenvoudiger verlopen dan de rode van Lambinon, maar je bent verplicht één van deze twee te gebruiken voor de stappennotatie, iets anders 'ist verboden!' Vaak zijn algemene fotoboekjes een ware redding, alsook specifieke gidsen voor grassen. (sla ook sites op; bv. Soortenbank.nl en google "plantengids kuleuven".
- Follow rivers (deep sea baby), de Leiestreek is een waar paradijs, maar ook in kleine hoekjes achter een muur (de meermaals genoemde microklimaatjes) zijn soms rijkelijk.
- Plank ze, of zet een ander efficiënt droogstelsel op waarbij je na een grote buit alles direct kan drogen. Een snelle en krachtige kuur is vaak het beste. Een eigen idee van mij was om twee 2cm dikke planken te voorzien van 4 gaten in elke hoek één en daardoor zo'n vleugelmoer op een zo'n draai dingetjes hé, ge weet wel. Waartussen je de plant met kranten (best ook keukenpapier) steekt en dan krachtig dicht schroeft. Dagelijkse verversing van dit papier is meer dan aangeraden, vooral na een regenachtige periode. Plantes avec des penwortels zijn des duivels, ze drogen niet, bewaren niet makkelijk in de map en eerlijk: ze zien er niet uit ook.
- Geen idee of dit wel toegestaan is bij het indienen, maar voorzie een notitieboek (ja het is op zich al cruciaal) waarbij je blaadjes kan verplaatsen. Mijn ATOMA-schriftjes hebben me al vaker duust tijd bespaard en wees er zeker van dat na een tijdje alles door elkaar ligt. Geen verantwoordelijkheid hier mocht het niet toegestaan zijn, anders ben ik ook gejaakt, gejost, gesjareld of geflest. Gebruik het ook in het veld, oooof, voorzie het van aardevlekken, een lelijk rechtstaand geschrift en wijzig van stylo om de waarnemingsdatum.
- U moeder! Ja inderdaad, de die, laat haar met de vrije tijd die ze ongetwijfeld heeft eens blaren verversen of iets controleren, familieleden hebben verder wel vaker handige tips of voorzieningen.
- Waarnemingen.be



- Kenners gezocht: verplaats jullie af en toe in groep, waarbij er ongetwijfeld een JNM-typ de held van de dag kan uithangen en waarop iedereen wil parasiteren. Iedereen heeft al een verschillende hoeveelheid van kennis opgedaan die anderen kan dienen. Kom samen tot een oplossing, maar laat geen akker leeggeroofd achter in het proces.
- Hold your grasses! Grassen zijn redelijk expert levelled en met een gewone flora kom je meestal niet eens in de buurt, bovendien werken ze enorm frustrerend. Ik wacht zelf nog steeds op het practicum 'Grassendeterminatie' in de 2<sup>e</sup> bach. Pas dan waag ik mij aan de bevroese monocotylen.
- Vraag prof. Goetghebeur uit (dit zit er wss volledig naast geschreven). De man valt wel vaker te beleven in de plantentuin en is meer dan behulpzaam, *he's like Jesus*. Blijf alleen weg van de planten in zijn tuin, waarmee ik bedoel; ga niet opvallend voor een medewerker gaan sleuren aan wat kruid en meld zeker de plantentuin niet als vindplaats.
- Enzovoorts.





memegenerator.net



# Omdat we te lui zijn om het zelf te doen

---

## Groot UGent Dictee

Beste praesidiumleden,

Op **donderdag 19 april** organiseren de overkoepelende konventen, de GSR, Schamper en Urgent.FM samen het allereerste **Groot UGent Dictee**. Het concept? Vrij eenvoudig: een dictee dat een halfuurtje schrijfwerk in beslag neemt, waarna nog nagepraat kan worden bij een drankje aan studentikoze inkooprij.

Dit alles gaat door in het UFO, waar plaats is voor zo'n 500 deelnemers. **Deuren** openen om **19u** en het **dictee zelf** start dan om **19u30**. De nabespreking mag duren tot 22u. Inschrijven voor het dictee doe je op [www.durfdoen.be/dictee](http://www.durfdoen.be/dictee).

Hierbij wil ik jullie oproepen om jullie leden warm te maken voor dit gebeuren. Waarom? Omdat het een gezellig gebeuren is op een uur dat toelaat om erna naar andere activiteiten te gaan, maar natuurlijk ook omdat er **moole prijzen** aan verbonden zijn, **zowel voor individuen als voor de beste vereniging!**

Individueel: Hoofdprijs is een weekend (3 dagen, 2 nachten) Delft voor 2 personen met alles erop en eraan (vervoer, verblijf, bezoeken), maar daarnaast nog een hele resem prijzen: UGent sweaters, USB-sticks, duotickets voor een comedian in het Capitole, boekenpakketten, dvd's, luxe-pennen, "Gebruik je kop"-mokken, ...

Verenigingen: Bij inschrijving wordt aan de deelnemer ook gevraagd of hij lid is van aan de UGent erkende verenigingen. Verenigingen die meer dan 5 deelnemers halen, doen mee voor de verenigingsprijs die zal geschonken worden door Guido. Ook de 2e en 3e vereniging zal voorzien worden van een prijs! De score voor de verenigingen wordt bepaald op basis van de 5 beste resultaten per vereniging. Deelnemers mogen meerdere verenigingen opgeven (dus bv. FK kring + Home + politieke vereniging)

De organisatie is aan het kijken om voor alle deelnemers een goodiebag samen te stellen, en bovendien worden de **scores bekendgemaakt met het studentnummer** -niet op naam dus-, dus niemand hoeft schrik te hebben dat zijn notoire slechte spelling openbaar wordt gemaakt. Geen enkele reden dus om niét deel te nemen!

Alle info ook te vinden op de Facebook-pagina <http://www.facebook.com/#!/events/213564555416665/>

Correct gespelde groeten,

Jochen Merlier  
Voorzitter FK 2011-2012  
in naam van de organisatie van het Groot UGent Dictee





# Pokémon van de maand

---

**Poliwag** (Japans: ニョロモ *Nyoromo*) is een waterpokémon.

Hij evolueert in Poliwhirl op level 25 die dan weer in Poliwrath evolueert wanneer hij blootgesteld wordt aan een Watersteen. Ook kan Poliwhirl evolueren in Politoed wanneer hij geruild wordt als hij een King's Rock vasthoudt



## Fysiologie

Poliwag lijkt op een blauw, rond kikkervisje. Hij heeft grote ogen, een roze mond en een lange, grotendeels doorzichtige staart. Hij is het nog niet gewend om te lopen op zijn pas ontwikkelde benen. Poliwhirl's meest bekende kenmerk is de zwart-witte spiraal op zijn buik, wat eigenlijk zijn ingewanden zijn die door zijn doorzichtige huid schijnen. De spiraal wordt donkerder wanneer hij net gegeten heeft en de huid eroverheen is zeer elastisch, zodat het niet breekt wanneer deze Pokémon gebeten wordt. De richting van de spiraal verschilt van gebied tot gebied, waarbij men denkt dat de ligging ten opzichte van de evenaar hier een grote invloed op heeft.

## Verschillen in geslacht

Geen.

## Speciale eigenschappen

Samen met zijn eigenschappen gerelateerd aan het Water-type, is Poliwhirl ook in staat zijn vijanden slaperig te maken met Hypnose. Ook is zijn huid zeer vochtig, wat hem glad en moeilijk vast te nemen maakt. Along with the standard Water-related abilities, it is capable of making its opponent drowsy with Hypnosis. Door zijn hoge Speed-stat is hij ook in staat om elektrische aanvallen te ontwijken.

## Gedrag

Men vindt ze vaker terug in het water dan op het land. Wanneer ze opgeschrokken worden, zullen ze weglopen of zwemmen.

## Habitat



Waterrand Pokémon

Poliwhirl kan gevonden worden in kleine vijvers en meren met veel lelies. Ook op de oevers van tropische rivieren vindt men ze terug. In Kanto en Johto is hier een overvloed van, en vindt men ze vaak terug.

## Dieet

Poliwhirl voeden zich met salveyo-wier, wat enkel voorkomt op de bodems van zeer heldere vijvers of meren.



# Vuurkestook

---

*In onze mailbox ontvingen wij midden maart plots mail (jawel, wie had dat durven dromen!). Bovenop de hele commotie bleek dat afzender niemand minder was dan teergeliefde prosenior Danny Haelewaters. Die u wel nog kent van flaters als preasidium 2008 tem 2010. Geen zorgen, de man blijft ver weg zoals blijkt uit bijgeleverd verslag van zijn avonturen:*

21:09, te midden van een tropisch regenwoud, ergens in Costa Rica. Ik vergat de naam reeds; alles is hier in het Spaans. Niet mijn favoriete taal, zo blijkt. Ik probeer wel: woorden in het Frans of Engels zeggen en er -o of -os achter plakken. Dat geeft dan dingen als: Yo (klopt!) hooros (geen idee, verificatie, iemand?) tuo (ongeveer). Ik lees in onze luidruchtige kamer (er zijn hier heel erg vreemde organismen aanwezig, en vooral LUID!!) enkele nieuwe-generatie Worms. Ondertussen probeert Sarah, mijn vriendin, een schilderij te vernielen met haar kalligrafiekunsten die ze zonder kalligrafiepen tentoonspreidt.

Lang geleden was ik een - ECHT WAAR - onschuldige en verlegen jongen, toen nog aan het begin van mijn carrière aan de UGent. Ruim vijf jaar, twee diploma's en erg veel op m'n kerfstok (biechten helpt niet meer) later krijgt diezelfde jongen een bureau in zowat de beste universiteit ter wereld. Er zijn ergere zaken ... zoals het ontbreken van een check-out in je hotel. Het gebeurde in Tortuguero, een ongelooflijk authentiek dorp, met geen auto's, zonder auto's, waar geen auto's rijden, waar alles volledig authentiek is ... behalve dan de Coca Cola-borden *everywhere you go* en de ultraluide megadiscotheek, op een kleine 500 meter afstand van het Parque Nacional Tortuguero. Dat zullen de brul- en spinnenkopapen op lange termijn erg geapprecieerd hebben. Terug naar het verhaal. De enige boot die ons in verbinding kon brengen met een andere verbinding waarlangs we moesten om de finale verbinding te hebben richting - geef mij toch maar een - huurauto vertrok om 5:00. Opstaan om 4:30, hallo?! Het leven hier in Costa Rica begint vroeger dan dat in België. Eigenlijk begint het later, zo'n zeven uur, maar omdat de zon hier vroeger opkomt ... ofzo, staan vele mensen hier om rond 5:00. Niet de mensen van ons hotel. Dat was duidelijk. Hoe moet een mens betalen zonder enig aanwezig hotelpersoneel? (Moesten ze gedurende ons verblijf überhaupt iets gezegd hebben tegen ons, in een andere taal dan het vele Tortugueroiaanse gebrabbel dat ze ons - vriendelijk, dat wel -



toevertrouwd.) Deze mensen leven van het toerisme, dus we wilden echt wel betalen. Onze schuld bedroeg 40 USD, zo'n 20.000 colones. Dan maar het geld inpakken en het door de tralies van het hek (wat een voordelen in landen als Costa Rica: zo warm dat je geen ramen nodig hebt) gooien. Hopelijk kwam het aan! Zoniet ... *don't blame the biologists.*

Daar heb je het al. Biologie. Dat is eigenlijk de reden dat we hier zijn. Het was januari. Ik was op weg van Frankrijk, waar ik woon, althans nu nog, naar België, waar ik tegenwoordig vooral de toerist uithang. Plots belde mijn professor: 'Hi Danny. How are you doing?' Je moet weten dat dit de eerste keer is dat die mens spontaan contact met mij opnam. Hem bereiken kost erg veel moeite. Mails beantwoorden doet hij niet, principieel. Kom daar maar eens achter als je aan de andere kant van de Atlantische Oceaan woont. Telefoons beantwoorden gebeurt wel, maar de mens is op zoveel plaatsen nodig dat het zoeken is naar een speld in een hooiberg om hem te pakken te krijgen. Soms lukt het. Soms niet. Meestal niet. 'Well, I'am driving, actually.' Een beetje verbaasd slinger ik mijn weg verder op de Autoroute du Soleil. Gelukkig ken ik dat straatje uit mijn hoofd en kan je Fransen gemakkelijk uit de weg krijgen door er vies naar te kijken. 'I was wondering, Danny, whether you would like it to accompany me and my lab team during a field trip in Costa Rica.' 'Uhm, I ...' 'I actually need an answer now.'

Na twee ziekenhuisavonturen (*don't ask*), vele familiebezoeken ('oewist na mee aa?' en 'moh, hi zit hehroeid jongn'), enkele nieuwe over-en-weer ritjes naar Frankrijk ('il vaut la peing, mon p'tit voiseing') en veel verbazing zat ik voor ik het goed en wel wist, met vriendin en al - 'ALS JIJ GAAT GA IK OOK, WAT DENK JIJ WEL!', op het vliegtuig richting Costa Rica. Waar Laboulbenialesonderzoek toch toekan leiden. En dat brengt me meteen bij de prachtig gesnauwde swaison toekan (*Ramphastos swainsonii*) die we vandaag konden spotten, recht boven onze kopjes. Ongelooflijk dat dieren die bij ons in "speciaalzaken" verkocht worden, hier vrij rondvliegen, -lopen, -dansen, -neuken.

Menselijke behoeftes. Daar denk ik nu aan. En dan moet ik meteen weer lachen met Mechtild, die perfect getypeerd wordt in GBK Royale (3/5): 'Heeft iemand iets te eten bij?', waarna Sari vermoordt voor een koekje.' Onwaarschijnlijk? Niets is onwaarschijnlijk binnen GBK. Zo bleek toen een "homo" het GBK-roer overnam enkele jaren geleden. Toen die "homo" zijn geweer van schouder



wisselde, het luidde in hogere kringen dat de huidige Eerste Minister van ons land dit erg jammer heeft gevonden ('iiiiik kreech niit één gans'), en daarmee een heel nieuwe levensfase betrad, grensde de onwaarschijnlijkheid aan het miraculeuze. Mirakels bestaan, beste lezer, zo zit ik nog steeds aan deze bijdrage zonder inhoud te schrijven, ben ik dan toch maar in Costa Rica aan het rondreizen met een zalig stuk lief aan mijn zijde en kan ik binnenkort in onwaarschijnlijk dure en Amerikaans-universitaire wandelgangen rondlopen.

Vermits dit echt wel nergens toe leidt en ik jullie meer dan waarschijnlijk zal terugzien op de cantus van 25 april, samen met een andere oude bekende, kan ik dit stuk eindelijk afsluiten. Het is, ondertussen ook hier, een kot in de nacht. Tijd om te gaan slapen, want morgen rijden we naar wat de Lonely Planet aanstip als het einde van de wereld. Benieuwd hoe eindig deze wereld nog is. Als er weer een discotheek aanwezig is, denk ik dat het tijd wordt voor een *vuurkestook*.

Uw meest nederige dienaar, alsook prosenior,  
Danny

Ut vivat, crescat, floreatque GBK!

**Bovendien wenst het hele GBK langs deze Danny te feliciteren met zijn verloving met Sarah Verhaeghen!  
Kissy-kissy.**





## Val in de prijzen met je studentenvereniging!

Doe mee aan de wedstrijd en maak kans op fantastische prijzen, zoals een iPad, tickets voor Rock Werchter of een Fnac-cadeaubon t.w.v. 50 euro!  
Meer weten? Check snel [www.kbc.be/studentenwedstrijd](http://www.kbc.be/studentenwedstrijd).

KBC. Wij spreken uw taal.



[www.kbc.be/studentenwedstrijd](http://www.kbc.be/studentenwedstrijd)



# Quotes

---

"Let's do oral, bitches" - Roel (2e Ba)

Pisman vervoegt: "Rekken, rokke, gerukt"

"Blondines die hun haar verven, da's gelijk een memory-card in uw gsm steken" - Daan/Yannick

"Da weten jullie waarschijnlijk ook nog van 't middelbaar: de aarde draait rond de zon" - Prof Vyverman, Biogeografie, 2e Ba

Céryl loopt naar de doos met Worm'en -> "Wow, da's ook den eerste keer da we Céryl zien lopen" - Kristof

"Handig als uwen drets meekomt" - Amy

"Geef €5 aan ne romazigeuner en hij schrijft nog een beter verslag dan Matti" - (D)andy

"Kristof is me meer dan drie derden gewonnen op de verkiezing" - Pisman

Assisten microbio: "Die bacterie, hoe halen ze die uit de atmosfeer?"

- "Ja, da zal ni me een vangnet zijn eh" - Simon, 2e Ba

"Ge kunt nog meegaan op spoedcursus Lewisstructuren"

- "Ik bouw nog liever een tijds-machine om Lewis te vermoorden dan da te leren" - Dandy

Over een praeses: "Als ge ene pakt me flosjn is da dubbele punten"



# Wist je dat...

---

- ... I love Science echt de moeite was?
  - ... Klakske er genuild heeft met Lise?
  - ... Elias met Manon?
  - ... Ruben met Laurien?
  - ... Fede de pot geknuffeld heeft?
  - ... Ook met haar fiets tegen een muur is gereden?
  - ... Ze op een bepaald moment geen schoenen meer aanhad?
  - ... Hannah (Penning) ook iemand heeft binnengedaan?
  - ... Ze op straat gevallen is?
  - ... Ze daar gewoon voort deed?
  - ... Tim (WiNA) met Tine en daarna met Lenore zat te playen?
  - ... Tim Lenore blijkbaar niet goed kent?
  - ... Iemand in een kast in het dj-kot naar de uitgang aan het zoeken was?
  - ... Een meisje haar bh gestolen was?
  - ... Ze in diezelfde kast in het dj-kot aan het zoeken was?
  - ... Pisman aangerand werd door heel het eerste jaar daar aanwezig?
  - ... Ook door de helft van het 2e?
  - ... Waaronder ook veel mannen?
  - ... Die vergissing te begrijpen is met dat haar?
- ... Mensen high worden van Serge zijn scheetjes?
- ... Leike een hele harem heeft?
- ... de namen hier exclusief gepubliceerd worden:  
.... deze zijn: Alex, Zeno, Jonathan, Maarten en vele anderen?
- ... de belangrijkste toch wel een zekere Bert is?
- ... Leike hiermee afspreekt aan het Citadelpark?



... Matti madeliefjeskettingen maakt?

... Céryl Anke wel ziet zitten?

... Anke enkel seks wilt?

... Céryl dat maar niets vindt?

... We even overwogen om 2 stokstaartjes te adopteren?

... ze Stripty en Zeus gingen noemen?

... we dit idee bijna uitgevoerd hadden?

... tot we de prijs zagen?

... mensen nog altijd zitten *ragen* omdat er vraagtekens aan het einde van een wjd staan?





# Wat U gemist heeft

---

## GBK goes to war

Het was alweer een succes -zoals bijna alle activiteiten bij GBK-, die paintballavond. Behoorlijk wat vers vlees (lees: eerstejaars) en ook kwamen er weer wat anciens op af. De teams werden dan ook zo een beetje ingedeeld: jong (team green) vs oud en Céryl (team blue). Elk spel bij Paintball Gent begint met een CTF of Capture The Flag en al gauw namen de oudjes voorsprong. Uiteindelijk werd het een zeer evenwichtig spel, want we kwamen op een gelijkstand uit. Na een heleboel headshots, gevloek en teamkills liep het spel ten einde en was iedereen een hoop blauwe plekken en een prachtige ervaring rijker. Tom had zelfs zoveel herladen dat hij een t-shirt cadeau kreeg.

Het was een geweldige avond, maar toch was het spijtig dat we ook dit jaar geen 'Shoot the Praeses' konden spelen. Volgend jaar misschien?

## The Good, The Bad, The Kortedrankfuif

Niet elke activiteit kan een even groot succes zijn. Aangezien deze fuif vorig jaar echt een succes was en we dit jaar bijna niets anders dan topfeestjes hadden, waren de verwachtingen blijkbaar iets te hoog gespannen. Hoe dan ook, diegenen die er niet waren hadden ongelijk en de awesome mensen die er wel waren... wel, die waren awesome. Het moet wel gezegd worden: ik wou meer cowgirls zien, zoals Brokeback Mountain, maar dan in vrouwelijke vorm (If you know what I mean)

## Nog iets?

"Persoonlijk mis is seks, ja. Alsook herhalingen van MacGyver en de Currychips, die ongetwijfeld beter waren dan die Bicky-smaak. De drie zijn niet aan elkaar gelinkt" - Kenny

"Ik heb seks genoeg... Maar ik mis de SNES" - Arne

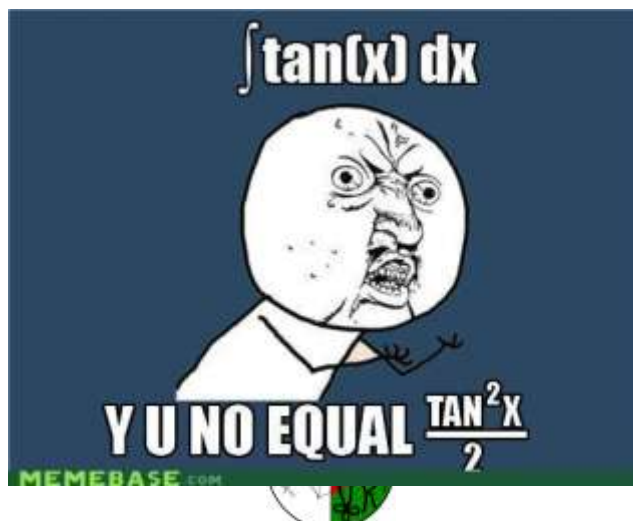

# Binairo-mania

## Omdat het niet altijd sudoku hoeft te zijn.

De binaire puzzels, zoals ze door Denksport worden uitgegeven, bestaan uit 14 vakjes bij 14 vakjes. Deze zijn al gedeeltelijk ingevuld, en moeten geheel ingevuld worden. Hiervoor gelden de volgende regels:

- vul alleen een 0 of een 1 in
- er mogen maximaal 2 nullen of enen naast elkaar staan
- elke rij en kolom bestaat uit evenveel nullen als enen (bij de 14x14 puzzels moet elke rij en kolom dus 7 enen en 7 nullen bevatten)
- elke rij of kolom is uniek (geen twee rijen en kolommen zijn exact hetzelfde)

Elke puzzel heeft precies één oplossing, die met logisch denken gevonden kan worden.

1			1						
		1		1			0		
0		1			1			0	
									0
0			1				1	1	
		0							
1	0			1		1			
				1		1		1	1
	0	0							0

(\*)

0									
							1		
			1						1
	0		1				0		1
				1			0		
				1				1	1
		1							
			0		0			0	
1					0	0		0	

(\*\*\*\*)

In onderstaande figuur zijn 7 rijen van bollen te vinden (zowel horizontaal als verticaal), kun je in de bollen de getallen 1 tem 16 invullen (elk getal slechts éénmaal gebruiken), zodat de som van elke rij gelijk is aan 29?

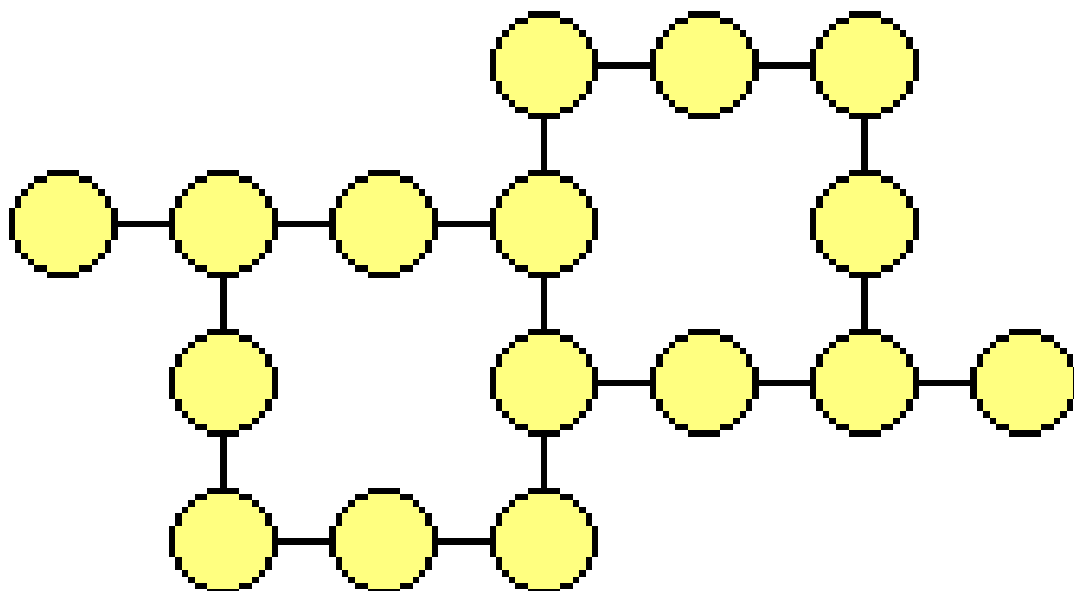

# GBK Royale: Finale

door Matti Pisman

Tijd: 00h00

Habitat: Campus Ledeganck, plantentuin

Proefpersonen in leven: 5

\*tap\* \*tap\* \*tap\* \*tap\* \*tap\* Mechtild hield haar adem in bij het horen van de voetstappen boven haar hoofd. Iemand was de serre binnengekomen en slenterde de trap af. Ze hoorde hoe hij vanop de voorlaatste trede een sprongetje maakte en op het gangpad landde. \*tap\* \*tap\* \*tap\* Mechtild stak haar hoofd een beetje opzij en zag hoe Tom de struiken in de serre één voor één aftastte met zijn baseballbat. Op deze manier zou hij haar zeker vinden, dus besloot ze een poging te doen terug te lopen naar de victoriakas. Aan het geluid van de stappen te horen moest Tom nu ongeveer aan de andere kant van de serre zijn. Dit was de beste kans die ze zou krijgen. Ze kroop van onder de trap vandaan maar struikelde over een tuinslag die op het pad lag en viel languit op de grond. Gealarmeerd door het geluid van haar val kwam Tom aangelopen. Mechtild sloot haar ogen en wachtte op de klap, het had nu geen zin meer om te proberen vluchten...

Hannah hield haar adem in bij het horen van de slepende voetstappen. Ze begon te twijfelen of het wel verstandig was geweest om zich op zo'n opvallende plaats te verstoppen en sloeg in paniek. Bleef ze zitten en afwachten of ging ze op zoek naar een nieuwe schuilplaats? Toen ze aan de voetstappen merkte dat de onbekende zich niet erg snel voortbewoog, besloot ze het erop te wagen. Ze verliet haar schuilplaats en spurtte naar de volgende serre terwijl ze achterom keek om te controleren of ze gevolgd werd. Ze haalde opgelucht adem toen ze merkte dat dit niet het geval was. De victoriakas in het oog houdend, voelde ze achter zich op zoek naar de klink en opende ze de deur. Nog steeds niemand te zien. 'Hallo Hannah.' Het was alsof haar hart een fractie van een seconde stilviel. Ze draaide zich langzaam om en stond oog in oog met Arne. Als verlamd staarde ze naar zijn met bloed besmeurde jas, de scalpel die hij speels door zijn vingers liet draaien en de spottende grijns op zijn gezicht. Ze wou teruglopen naar de victoriakas maar Arne greep haar arm en trok haar achteruit. Hij plantte zijn knie in haar maag en ze viel happend naar adem op de vloer. Arne schudde zijn hoofd. 'Blijf toch even Hannah, je bent hier nog maar net, doe alsof je thuis bent' Hannah hoorde aan de kleinerende ondertoon in zijn stem dat hij genoot van zijn macht. Ze probeerde overeind te kruipen wat resulteerde in een keiharde trap in haar maag. Door de pijn verdween alle kracht in haar armen waardoor ze niet anders kon dan hulpeloos op de grond liggen. Intussen liep Arne in cirkeltjes om



haar heen, wachtend op haar volgende poging om te ontsnappen. Ze bleef roerloos liggen. 'Kom op Hannah, het spel is bijna afgelopen dus we moeten toch zorgen dat we ons voor de resterende tijd wat amuseren of niet?' Hannah verroerde zich niet. 'OF NIET!?!?', brulde Arne, terwijl hij haar nogmaals een trap verkocht, ditmaal in haar onderrug. Hannah kreeg tranen in haar ogen maar ze verbeet de pijn. 'OF NIET!!!?!?!' De frustratie begon door te klinken in Arne's stem terwijl hij haar bij haar haren greep. Hannah keek recht in zijn ogen maar weigerde ook maar enige vorm van angst te tonen. Hij trok haar recht en smeed haar tegen de deur. Één van de raampjes brak en stukjes glas regenden over haar neer, maar nog steeds gaf ze geen kik. Arne's ademhaling werd zwaarder. Het feit dat ze hem bleef negeren maakte hem woedend. Hij schopte uit frustratie tegen één van de bomen in de serre. Hannah begon zachtjes te lachen. Arne draaide zich met een ruk om en keek haar met wijdopengesperde ogen aan. 'Wat is er zo grappig Hannah?', siste hij. 'WAT IS ER ZO GRAPPIG!?!?' Hij stapte dreigend op haar af terwijl hij een scalpel uit zijn zakken haalde. 'Inderdaad, wat was er zo grappig?', vroeg ze zich af, 'Bijna iedereen was dood en het zou niet lang meer duren voor hij haar ook zou afmaken.' Maar toch schepte ze er genoeg in om Arne kwaad te maken. Het leek het enige wat ze nog kon doen op dit moment. 'WAT IS ER ZO GRAPPIG HANNAH!?!?', bulderde Arne weer. Hij stond nu recht voor haar, zijn ogen wijd opengesperd. Ze kon zijn zware ademhaling horen maar besloot niet op te kijken. 'Wat...was...er...zo...grappig...Hannah?', vroeg hij, met één van de dreigendste ondertonen die ze ooit had gehoord...

'HANNAH!!!', dit keer was het niet Arne's stem die ze hoorde. Hannah hief haar hoofd een beetje op. Mechtild kwam de kas binnen gelopen en stortte zich op Arne. Ze zette haar tanden in zijn nek en beet zo hard als ze kon. Arne schreeuwde en smeed haar van zich af. Haar tandafdrukken stonden diep in zijn vlees en uit de wonde liep er wat bloed. Plots kreeg hij een klap tegen zijn achterhoofd gevolgd door een schop in zijn onderrug. Hij viel voorover op de grond waardoor zijn scalpels uit de zakken van zijn labo's vlogen. Tom stampte met de hak van zijn laars op Arne's hand en het geluid van brekende botten galmde door de serre. Voor hij kon schreeuwen gaf Mechtild hem nog een trap in zijn gezicht. Arne voelde zijn neus breken en hij spuwde één van zijn tanden uit. Hij greep één van zijn scalpels van de vloer en maaide wild om zich heen, waardoor Tom en Mechtild enkele stappen achteruit moesten zetten. Mechtild zag hoe Tom haar het teken gaf dat hij het zou afmaken. Ze liep richting de deur en hielp Hannah overeind waarna ze de victoriakas binnengingen. 'Komaan Arne, ik heb niet de hele dag.' Tom besloot Arne nog wat kwader te maken. Met die gebroken hand vormde hij toch niet echt meer een bedreiging. Arne krabbelde recht en staarde hem razend aan. Hij beseftte dat de kansen



zwaar tegen hem gekeerd waren. Tom nam zijn hoed af en legde die achter hem neer op het gangpad. Hij stak op zijn gemak een sigaret op terwijl hij Arne vanuit zijn ooghoeken in de gaten hield. Arne zag zijn kans nu Tom de baseballbat slechts losjes in zijn handen had. Hij liep op hem af en trapte de bat uit zijn handen. Vervolgens haalde hij uit naar Tom's keel. Tom greep echter zijn arm vast en brak zijn duim waardoor hij zijn scalpel liet vallen. 'Te voorspelbaar Arne', lachte Tom. Hij stampte tegen zijn schenen en Arne verloor zijn evenwicht. Terwijl hij met zijn hoofd tegen de grond sloeg raapte Tom de baseballbat weer op. Hij nam nog een trek van zijn sigaret en duwde deze uit in Arne's nek. Arne schreeuwde en Tom hief de baseballbat op...

Mechtild en Hannah zaten op de rand van de vijver en hoorden hoe het geschreeuw abrupt stopte. Even later wandelde Tom de serre binnen. Hij zette zijn hoed terug op en nam een nieuwe sigaret. Mechtild kon het niet laten te glimlachen. Nu Tom aan hun kant stond kon er in haar ogen niks meer misgaan. Ze liep op hem af en omhelsde hem. Hannah haalde opgelucht adem. Ze had aanvaard dat Sari's dood een ongeluk was geweest en Mechtild had haar net verteld dat Tom ook aan hun kant stond. Er waren nu tenminste twee mensen die net als haar inzagen hoe krankzinnig deze hele situatie wel niet was. Met z'n drieën zouden ze wel een oplossing vinden en dan zou alles eindelijk voorbij zijn...

'Hoeveel blijven er nu nog over?', vroeg Tom nadat hij zijn sigaret had opgerookt. 'Volgens Hannah is er nog één iemand in de inkomhal.', antwoordde Mechtild. 'Nog maar één dus...', grinnikte Tom. Hij raapte de baseballbat op en keek richting de inkomhal. 'Die kan ik wel alleen aan', mompelde hij. 'Is het goed als wij twee hier blijven?', vroeg Mechtild. Een luide klap echode door de serre en Mechtild viel met haar hoofd tegen de rand van de vijver. Hannah sloeg haar hand voor haar mond en staarde vol ongeloof naar de bebloede baseballbat. Tom sloeg nogmaals toe en een enorme plas bloed spreidde zich uit over de rand en het water van de vijver.

'Waarom?', stamelde Hannah. Tom stapte op haar af en grijnsde. Hij greep haar keel en duwde haar onder water. Hannah schopte in paniek om zich heen maar Tom's greep werd alleen maar sterker. Plots drong het tot haar door. Hij had hen enkel geholpen tot hij zeker wist wie er nog in het spel zat. Een façade om hun vertrouwen te winnen voor het geval hij hen nog nodig zo hebben gehad. En dit was het moment waarop ze overbodig waren geworden. Ze bleef om zich heen schoppen maar beseftte dat ze onmogelijk los kon komen. Haar zicht werd wazig en ze zag hoe de laatste lucht uit haar longen ontsnapte. Plots voelde ze hoe er iets uit haar broekzak viel. Ze zag hoe de schroevendraaier langzaam naar de bodem zonk en stak haar hand uit om hem te grijpen...



Plots loste Tom zijn greep. Hannah hapte naar adem en zwom naar de overkant van de vijver. Ze keek achterom terwijl ze uit de vijver kroop en zag een gigantische scherf uit Tom's rug steken. Terwijl Tom een poging deed ze te verwijderen trapte Matti hem keihard in zijn maag. Tom viel op zijn knieën op het gangpad en hapte naar adem. Hij vloekte toen Matti de scherf uit zijn rug trok. Intussen kroop Hannah stilletjes op handen en voeten richting de serre waar Arne lag. Ze besefte dat zich verstoppen nu geen zin meer had en een scalpel was toch een beter wapen dan de schroevendraaier die ze nu had. Tom sprong net op tijd recht om Matti's tweede aanval te ontwijken en verkocht hem een klap op zijn gebroken oogkas. Matti liet de scherf vallen en schreeuwde van de pijn. Tom greep hem vast en sloeg hem met zijn hoofd tegen de rand van de vijver waardoor hij roerloos op de grond viel. Hannah opende zachtjes de deur naar de serre maar Tom had haar reeds opgemerkt en duwde haar weg van de deur. Hij grijnsde en draaide zich om om de baseballbat op te rapen. Ze maakte gebruik van het feit dat hij haar onderschatte en stormde op hem af. De schroevendraaier drong diep door in de wonde op zijn rug. Hannah duwde hem in alle richtingen en trok de wonde nog meer open. Tom viel op zijn knieën toen ze één van zijn longen raakte. Hij hapte in paniek naar lucht en hoestte wat bloed op. Hannah raapte de baseballbat op, sloot haar ogen en sloeg zo hard als ze kon op zijn rug. Ze bleef slaan tot ze zijn wervelkolom hoorde breken en liep zonder te kijken richting de ingang van de serre. Matti was intussen rechtgekrabbeld maar werd meteen weer tegen de grond geslagen. Ze tilde hem aan zijn schouders van de grond en duwde zijn hoofd onder water. Terwijl ze keek hoe de laatste luchtbellen aan de oppervlakte kwamen spoelde ze het laatste bloed van zich af en liep verder richting de plantentuin. Ze hield haar adem in terwijl ze de deur opende en naar buiten liep...

Professor Lens schakelde de camera's uit. Hij glimlachte toen hij de laatste gegevens invoerde en de resultaten van zijn studie afprintte. Terwijl hij zich afvroeg waar hij zijn volgende experiment zou uitvoeren stak hij zijn laptop in zijn tas en verliet zijn bureau...

Hannah haalde opgelucht adem toen ze zich neerzette in het gras. Ze had de serres kunnen verlaten, wat betekende dat het eindelijk voorbij was. Ze staarde naar de volle maan die die avond aan de hemel stond terwijl ze nadacht over hoe het nu verder moest...

'Bijna vergeten', mompelde Lens terwijl hij op de lift wachtte. Hij startte zijn laptop terug op en voerde enkele commando's in.

'Kwestie van alle sporen uit te wissen', dacht hij, terwijl de liftdeuren sloten...



\*Bip\*\*Bip\*\*Bip\*\*Bip\*...

Tijd: 00h42

Habitat: Campus Ledeganck

Proefpersonen in leven: 0





# Aanmaak huidmondjes bij planten ontrafeld

---

Gentse wetenschappers van het Vlaams Instituut voor Biotechnologie (VIB) ontrafelen het werkingsmechanisme van het belangrijkste plantenhormoon dat de ontwikkeling van huidmondjes reguleert. Deze doorbraak is waardevol voor het milieu-onderzoek en het beschermen van plant en tegen ziektes en stress. Het onderzoek verscheen in het prestigieuze vakblad *Nature Cell Biology*.



## Planten ademen door huidmondjes

Plantenblaadjes worden tegen uitdroging beschermd door een luchtdichte waslaag. Via microscopische poriën, de huidmondjes, geven planten water en kunnen ze ademen. Elk jaar passeert er door deze poriën 40% van de atmosferische CO<sub>2</sub> en tweemaal het volume water aanwezig in onze atmosfeer. De huidmondjes spelen dus niet alleen een belangrijke rol voor de ontwikkeling van de plant maar ook voor ons klimaat! Niet te verwonderen dat de plant deze poriën heel nauwkeurig reguleert. De huidmondjes reageren supersnel op interne plantensignalen maar ook op milieuveranderingen: bij te weinig regen bijvoorbeeld, sluiten de poriën zodat de plant geen water verspilt en treedt automatisch een beschermingsmechanisme tegen uitdroging in werking. Het plantenhormoon brassinosteroïde heeft een belangrijke invloed te op het aantal huidmondjes in de bladeren. Over het achterliggende mechanisme, is echter nog maar weinig geweten.

## Het cruciale plantenhormoon: brassinosteroïde

De brassinosteroïden zijn alom vertegenwoordigd in het plantenrijk en controleren vele aspecten van plantengroei en ontwikkeling. Deze hormonen hebben een positief effect op de kwaliteit en productie van gewassen en verhogen de resistentie van de plant tegen stress en ziektes. Wetenschapper Jenny Russinova en haar team verbonden aan VIB en de Universiteit Gent, bestuderen de werkingsmechanismen van deze hormonen. Een recente doorbraak toonde dat de brassinosteroïden ook het aantal huidmondjes



beïnvloeden: planten zonder dit hormoon hebben heel wat minder huidmondjes. Maar ook het omgekeerde geldt; meer brassinosteroiden verhoogt het aantal poriën dramatisch.

### Wetenschappelijk doorbraak: werkingsmechanisme ontcijferd!

De VIB-wetenschappers hebben als eersten het werkingsmechanisme ontrafeld. Ze hebben in kaart gebracht hoe de verschillende spelers met elkaar samenwerken om nieuwe huidmondjes te vormen. Ze toonden aan dat brassinosteroiden rechtstreeks ingrijpen op 'speechless'; de transcriptiefactor die plantencellen aanzet tot de ontwikkeling van huidmondjes. De werking laat heel wat verschillende interacties toe. Dit illustreert de sterk georchestreeerde regulatie van de ontwikkeling van de huidmondjes, die heel snel kan inspelen op milieuwijzigingen of interne signalen. Deze resultaten verschenen in het prestigieuze vakblad Nature Cell Biology.

De wetenschappelijke publicatie is te lezen op:

<http://www.nature.com/ncb/journal/vaop/ncurrent/full/ncb2471.html>



**Carrefour express**   
**Overpoort**

  
*Express*  
**Overpoort**

Bij aankoop van 10 euro  
=  
1 koffiekoek naar keuze gratis

Uitgezonderd vuilniszakken, gsmkaarten en sigaretten  
1 bon per persoon

# Oplossingen

1	0	1	1	0	0	1	0	0	1
1	1	0	0	1	0	0	1	0	1
0	1	1	0	1	1	0	0	1	0
0	0	1	1	0	1	1	0	0	1
1	1	0	0	1	0	1	1	0	0
0	0	1	1	0	1	0	1	1	0
0	1	0	1	0	1	0	0	1	1
1	0	1	0	1	0	1	1	0	0
0	1	0	0	1	0	1	0	1	1
1	0	0	1	0	1	0	1	1	0

0	1	1	0	0	1	1	0	1	0
1	0	1	0	0	1	0	1	1	0
0	1	0	1	1	0	0	1	0	1
1	0	0	1	0	1	1	0	0	1
0	1	1	0	0	1	0	1	1	0
1	0	0	1	1	0	1	0	0	1
0	1	0	0	1	0	1	0	1	1
0	0	1	1	0	1	0	1	1	0
1	0	1	0	1	0	1	0	0	1
1	1	0	1	1	0	0	1	0	0

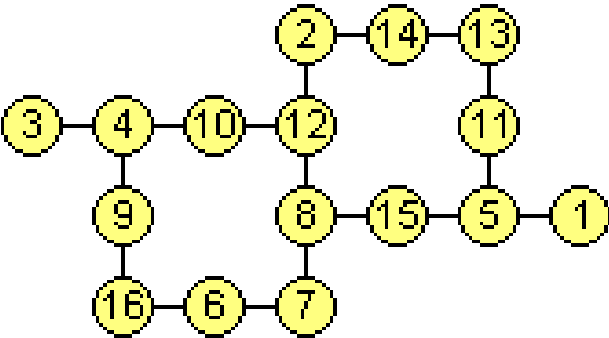

# The End!

---

Zoals mijn mede-scriptor daarnet al even vermeldde: dit is de allerlaatste Worm! Toch als u die Maya's wilt geloven. Indien u iets minder goedgegelovig bent, is dit toch de allerlaatste Worm door de handen van de heer Meganck en ik. De lente komt er stilletjes aan door en daarmee breekt een tijd aan van werkjes, leren en plantjes inzamelen. Vooral dat laatste is niet echt één van mijn favoriete bezigheden. De laatste paar weken heb ik mij ongelofelijk hard ingespannen om die plantjes te zoeken, determineren en drogen... En ik zit aan een schamele 17 exemplaren. Indien er nu een vlag van medelijden door u opwelt: u kan altijd uw hulp aanbieden, zij het materieel of geestelijk.

Echter, dat herbarium is een zorg voor later, of althans eentje die kan worden uitgesteld. Zoals de deadline die onze praeses altijd vergeet en dan nadien met veel excuses toch met haar tekstje komt aangelopen. Maar omdat dit de laatste editie is: 't is u vergeven, Tine.

En omdat naadloze overgangen niet echt mijn ding zijn: we hebben nog praesidiumleden nodig voor volgend jaar. Vooral een scriptor of twee zou handig zijn. Inschrijven kan nog altijd, zoals hier ook ergens instaat. Kwestie van mijn opvolging te verzekeren

Nu wil ik dit klein beetje plaats nog gebruiken om iedereen te bedanken die aan de Worm dit jaar heeft meegeholpen: Kenny, mijn medescriptor. Tine omdat ze er toch telkens (zij het soms héél nipt) een tekstje heeft kunnen doorsturen en voor het praeses-zijn. Matti vanwege zijn schitterende verhaal over moordlustige praesidiumleden (hoewel ik toch een memorabelere dood wou). Lisa om de komma's (en ook één der scriptoren) te neuken. Sander voor een prachtige cover en de foto's die hij maakte. Al de mensen die iets hebben ingestuurd of hebben meegewerkt door ons van fantastische quotes en wjd'es te voorzien. Tot slot het GBK-praesidium om op tijd eens wat posters/reclame door te sturen.

En daarom, voor de allerlaatste keer dit jaar, vanwege uwer beiden scriptoren Kenny en Arne:

Ut vivat, crescat, floreatque GBK!

PS: naar mijn mening is de beste openingszin nog altijd: 'Wa voor kleur tractor hejje gij.'

PPS: Deze editie is speciaal voor de website in Comic Sans gezet omdat ik het kan



## Random picture of the month

---



### PIKACHU WITH GUNS

Only raptor jesus can save you now

WETENSCHAPPELIJKE  
BOEKHANDEL

J. STORY-SCIENTIA

Sint-Kwintensberg 87

B - 9000 GENT

Tel 09/225 57 57

Fax 09/233 14 09

info@story.be

www.story.be

J. STORY  
SCIENTIA



**JUSTEAT**

- Bestel eten in je buurt
- Betaal cash of met kaart
- Bevestiging volgt meteen



# TOPCOPY NV



## MAAK EEN SPRONG VOORWAARTS!

TOPKWALITEIT - TOPSNELHEID - TOPSERVICE  
VOOR AL UW PRINTWERK

[www.topcopy.be](http://www.topcopy.be)  
e-mail: [info@topcopy.be](mailto:info@topcopy.be)